

C-35/C-36 共用 ハンドルホルダーアダプター取付説明書

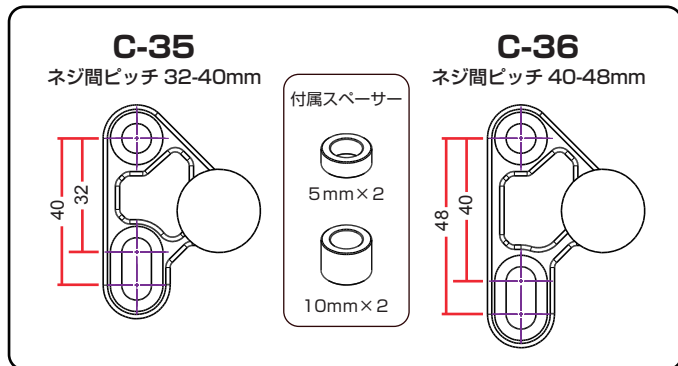

マウントの組み立て

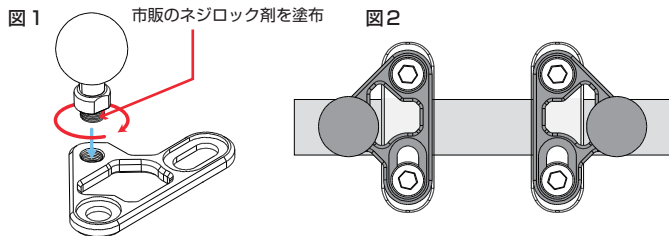

- ①: M8 ボールにネジロック剤を付けてスパナでしっかりと締めこみます。
※図2の様にベースプレートは取付箇所に応じて両面使用できます。

車体ハンドルブラケットへの取り付け方法

- ①: 車体のハンドルホルダーのボルトを外します。
②: ハンドルホルダーマウントを、別途用意したキャップボルトで仮締めします。(図3)
③: マウントの位置が決まったら、適正なトルクでキャップボルトをしっかりと締めこみ固定します。
④: 緩みやガタつきがないかを確認した後、問題がなければ完成です。

ハンドルブラケットに当たらないように付属のスプーサーで調整して下さい。

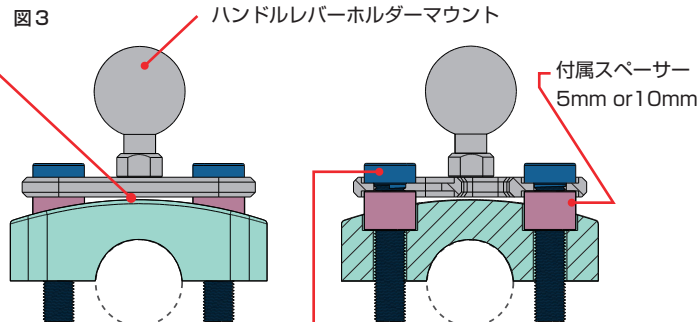

※別途、適正な長さのキャップボルトをご用意ください。

- ◆5mmスプーサー使用時
純正ボルト+7mm=ご用意いただくキャップボルトの長さ
- ◆10mmスプーサー使用時
純正ボルト+12mm=ご用意いただくキャップボルトの長さ
- ◆5mm+10mm スプーサー使用時
純正ボルト+17mm=ご用意いただくキャップボルトの長さ

⚠️ ご注意ください

- ※ マウントシステムは必ず定期的な増し締めを行い正しい使用方法でお使いください。
- ※ 本製品の改造等による保障はいたしかねます。
- ※ 本製品を使用して取り付けられた機器については、いかなる理由においてもその機器についての保障はいたしかねます。

販売元 /



www.bolt.co.jp
TEL. 03-5483-1711